

Конструкция

Самовсасывающие моноблочные центробежные насосы со встроенным эжектором.

Применение

для чистых жидкостей или слегка загрязненных поверхностных вод для увеличения давления, подаваемого из распределительной сети (соблюдая местные стандарты)

для водоснабжения из колодцев
для использования в садоводстве
для мытья напором воды

Эксплуатационные ограничения

Температура жидкости не более 40°C.

Температура окружающего воздуха не более 40°C.

Максимально допустимое конечное давление в корпусе насоса: 10 бар.

Непрерывный режим эксплуатации.

Электродвигатель

Асинхронный двухполюсный электродвигатель, частота 50 Гц (число оборотов $n = 2900$ об./мин.)

NG: трехфазный - 230/400 В ($\pm 10\%$)

NGM: монофазный 230 В ($\pm 10\%$), с термозащитным устройством.

Конденсатор встроен в зажимную коробку.

Изоляция класса "F".

Защитное устройство IP 54.

Конструкция в соответствии со стандартом EN 60335-2-41 (CEI 61-69).

Конструкционные материалы

Составная часть	NG	B-NG
Корпус насоса	Чугун	Бронза
Крышка с соединит. частью	GJL 200 EN 1561	G-Cu Sn 10 UNI 7013
Стенка диффузора		
Рабочее колесо	Латунь P- Cu Zn 40 Pb 2 UNI 5705	
Вал	Хромовая сталь, стандарт 1.4104 EN 10088 (AISI 430)	Хромоникелевомолибденовая сталь 1.4401 EN 10088 (AISI 316)
Диффузор	Поликарбонат	
Эжектор		
Мех. уплотнение	Уголь - керамика - NBR	

Специальные исполнения под заказ

для работы под другими напряжениями

для работы с частотой 60 Гц

с защитным устройством IP 55

специальные мех. уплотнения

Характеристические кривые при высоте самовсасывания 1 м $n \approx 2900$ об./мин.

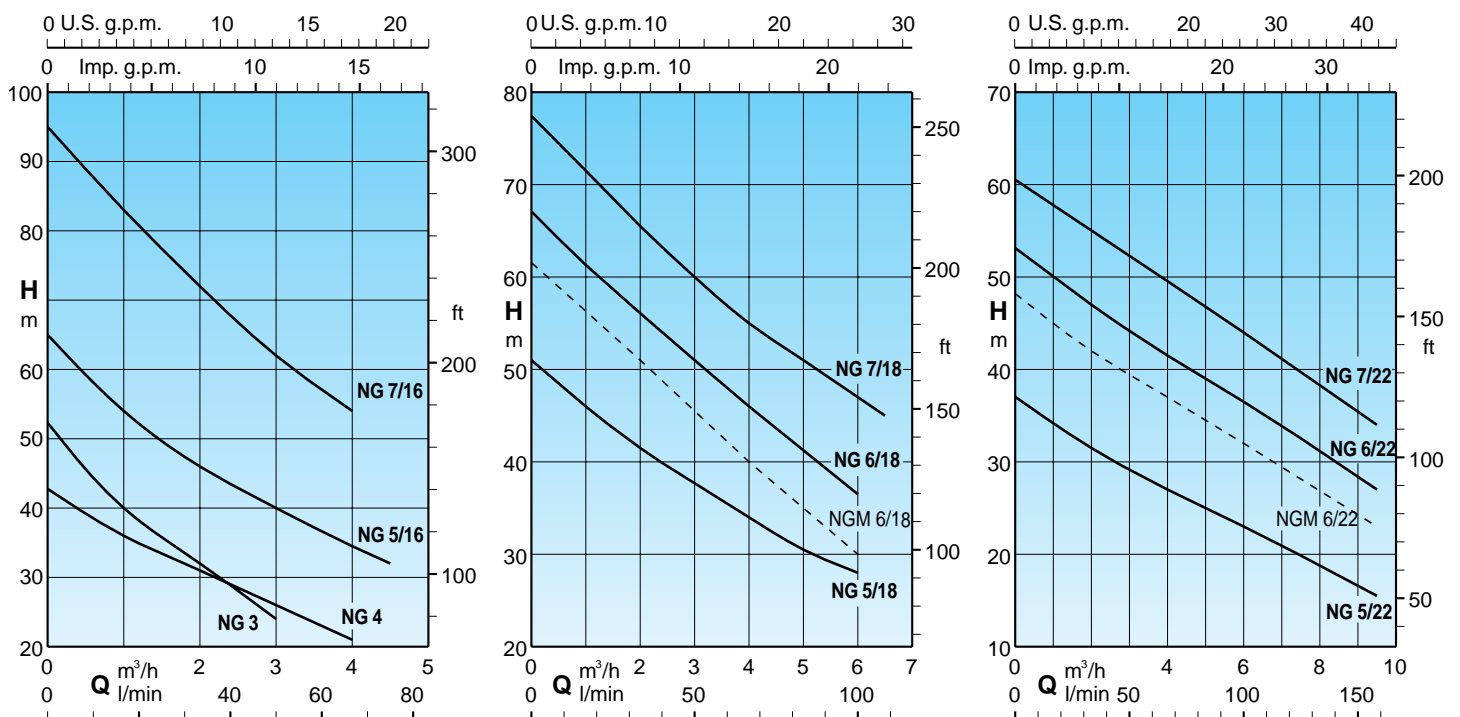

Тех. характеристики при высоте самовсасывания 1 м $n \approx 2900$ об./мин.

3 ~	230V 400V		1 ~	230V P ₁		P ₂		Q m³/h l/min	H m																
	A	A		A	kW	kW	HP		0,25	0,5	1	1,5	2	2,5	3	3,5	4	4,5	5	5,5	6	6,5	7	8	9
NG 3E B-NG 3E	3	1,7	NGM 3E B-NGM 3E	4,5	0,9	0,55	0,75	49	45,5	40	36	32	28	24											
NG 4E B-NG 4E	3,7	2,2	NGM 4E B-NGM 4E	5,7	1	0,75	1	41	39	36	33	31	29	26	24	21									
B-NG 5/16E	5	2,9	B-NGM 5/16E	7,4	1,64	1,1	1,5	59	54	50	46	43	40	37	34,5	32									
B-NG 5/18E	5	2,9	B-NGM 5/18E	7,4	1,68	1,1	1,5	48,5	46	43,5	41,5	39,5	38	35,5	34	32	30,5	29	28						
B-NG 5/22E	5	2,9	B-NGM 5/22E	7,4	1,55	1,1	1,5	35,5	34,5	33	31,5	30,5	29,5	28	27	26	25	23,5	23	21,5	20,5	18,5	16,5	15,5	
B-NG 6/18E	7,5	4,3				1,5	2	64,5	62	59	56	54	51	48,5	46	43,5	41,5	39	36,5						
			B-NGM 6/18E	9,2	2	1,5	2	59	57	54	51	48	45	43	40	37,5	35	33	30						
B-NG 6/22E	7,5	4,3				1,5	2	51,5	50	48,5	47	46	44,5	43	41,5	40	39	37,5	36,5	35	33,5	31	28,5	27	
			B-NGM 6/22E	9,2	2	1,5	2	47	45	43,5	42	41	40	38	37	36	35	33	32	31	30	27	24	23	
B-NG 7/16E	9,15	5,3				2,2	3	89	83	77	72	67	62	58	54										
B-NG 7/18E	9,15	5,3				2,2	3	74,5	71,5	68,5	65,5	63	60	57,5	55	53	51	49	47	45					
B-NG 7/22E	9,15	5,3				2,2	3	59	57,5	56,5	55	54	52,5	51	50	48,5	47	45,5	44	42,5	41,5	38	35	34	

P₁ Максимальная потребляемая мощность.

B-NG, B-NGM = Исполнение из бронзы

Допуски согласно стандарта ISO 9906, приложение "A".

P₂ Номинальная мощность двигателя.

H Общая высота напора в м

Примеры установки

Работа под гидравлическим напором

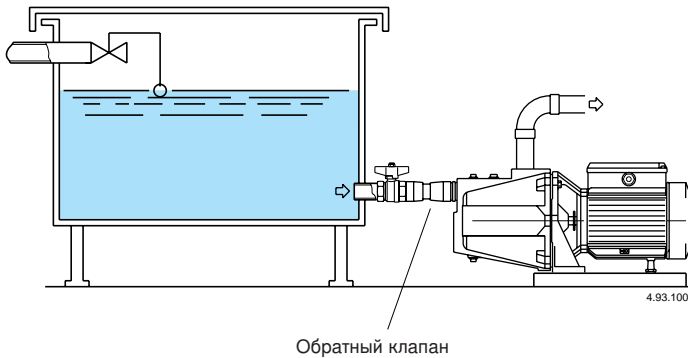

Работа в положении выше уровня воды

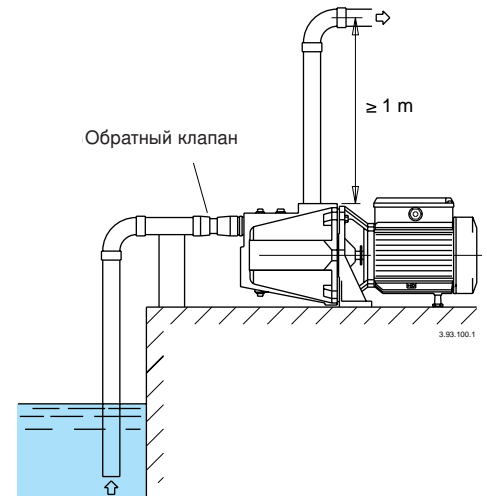

Размеры и вес

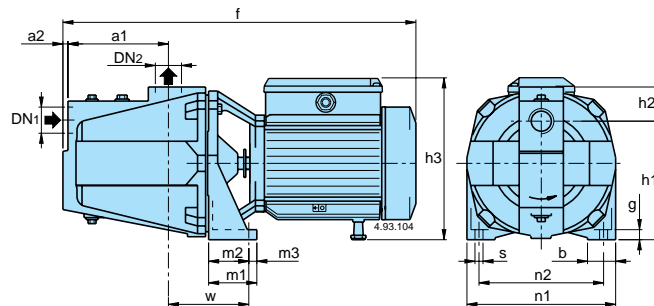

ТИП	DN ₁	DN ₂	MM															kg	
			a1	a2	f	h1	h2	h3	m1	m2	m3	n1	n2	b	s	w	g	NG	B-NG
NG 3E NG 4E	B-NG 3E B-NG 4E	G 1 G 1	127	8	430	150	43	203	60	52	8	185	155	35	9,5	100	11	18,4	20,8
NG 5E NG 6E NG 7E	B-NG 5E B-NG 6E B-NG 7E	G 1 1/2 G 1	160	10	560	165	57	197	60	50	10	215	175	40	11,5	115	11	29,2	31,6
																		30,8	32,9
																		31,3	33,4

Характеристические кривые $n \approx 2900$ об./мин.

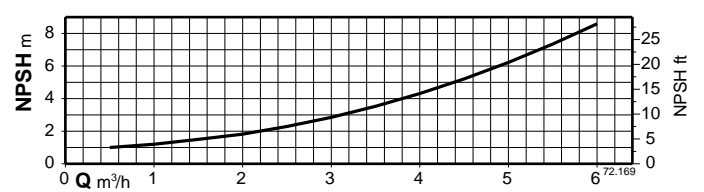
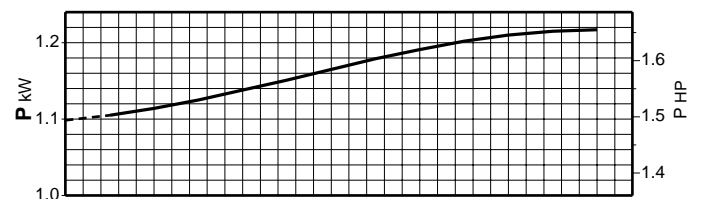
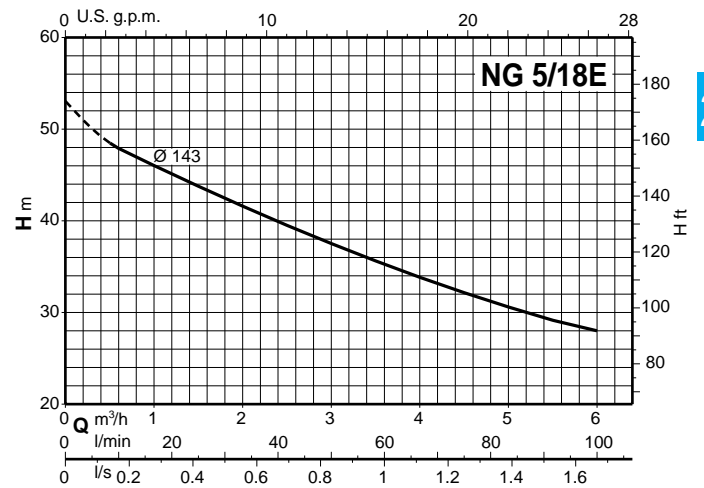
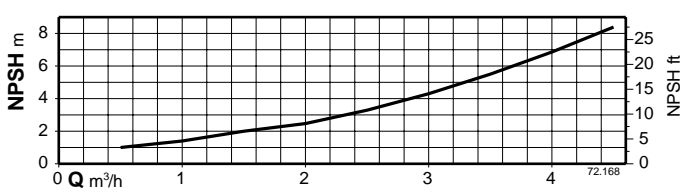
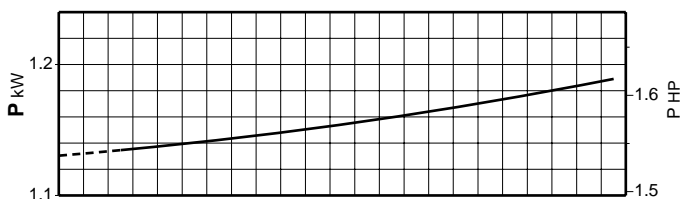
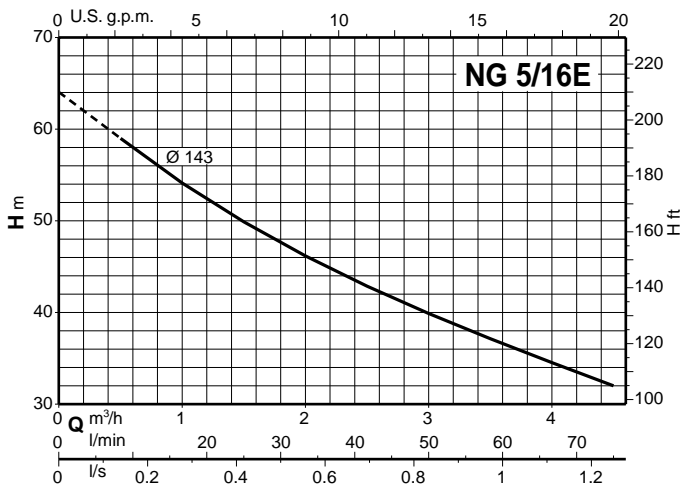
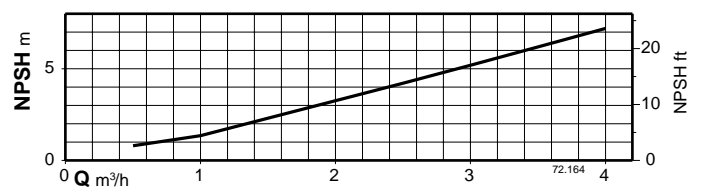
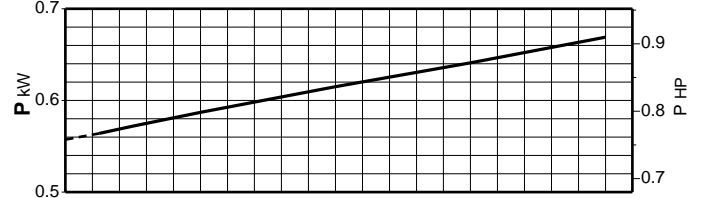
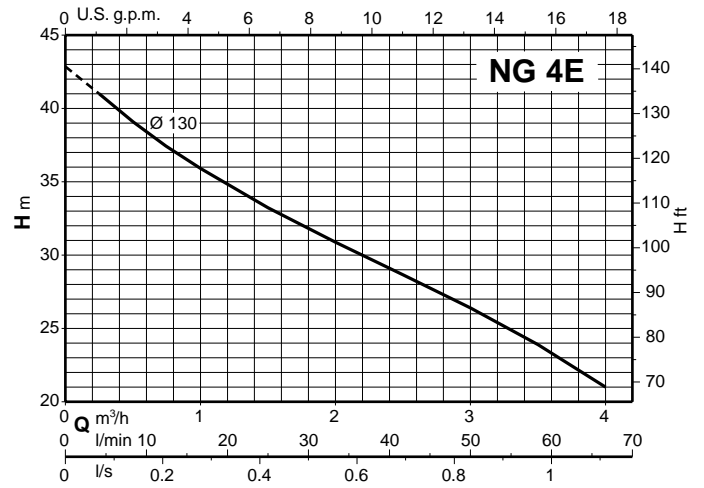
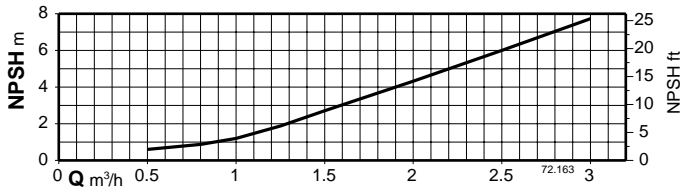
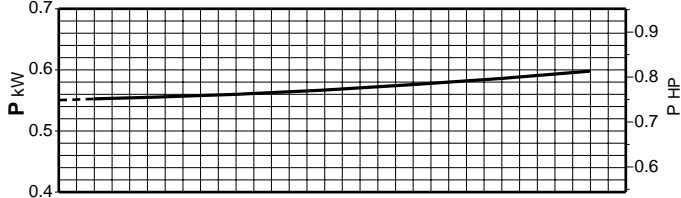
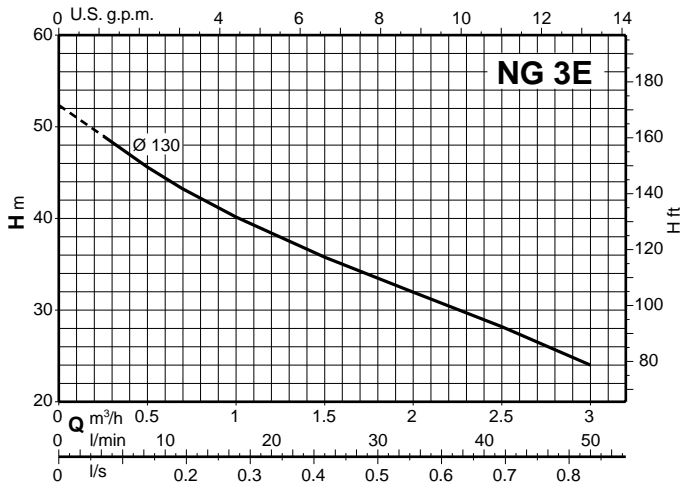

Характеристические кривые $n \approx 2900$ об./мин.

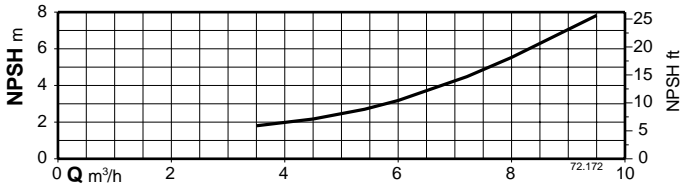
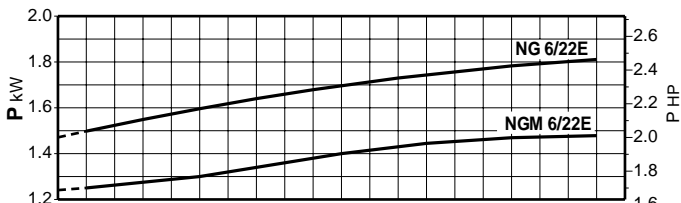
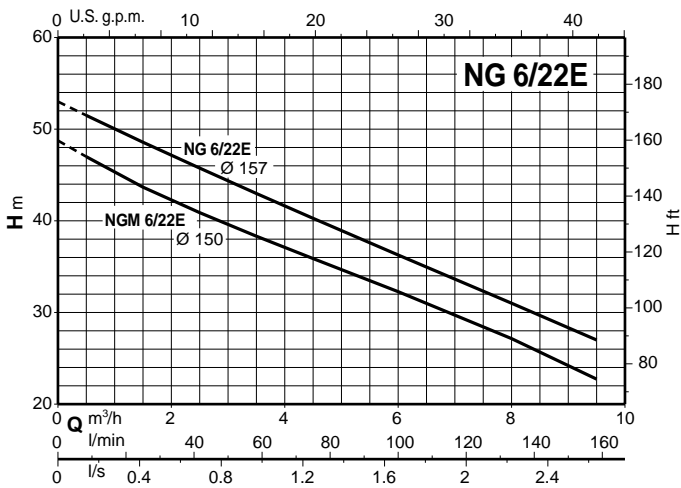
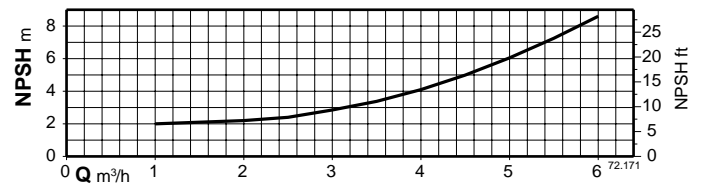
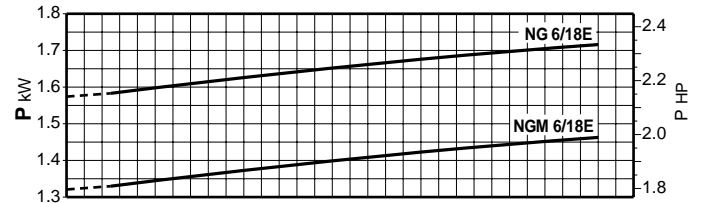
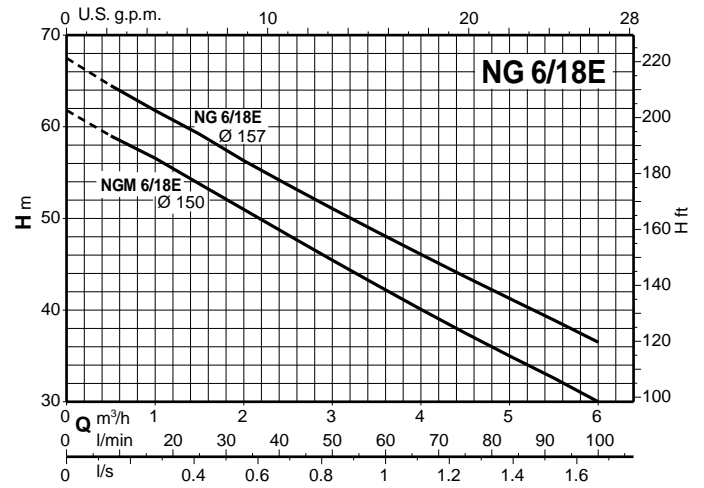
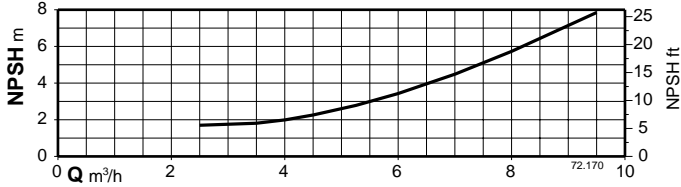
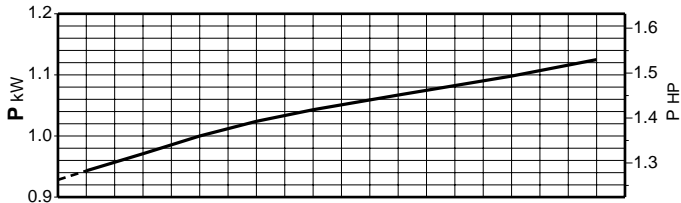
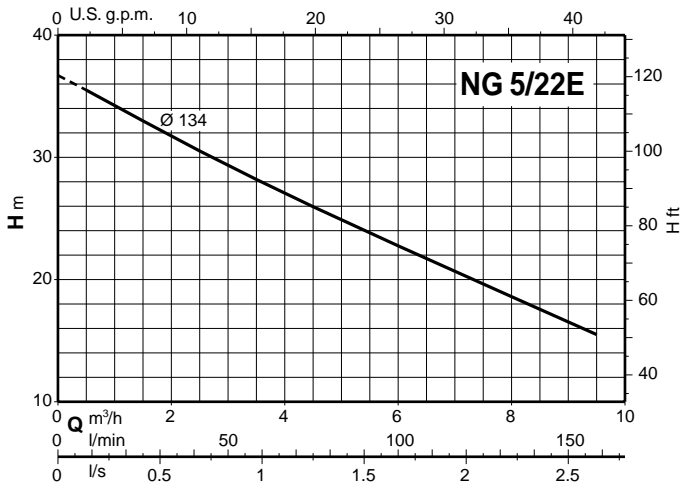

Характеристические кривые $n \approx 2900$ об./мин.

