



Конструкция

Вертикальные электронасосы колонного типа с наружным двигателем и корпусом, погружаемым в перекачиваемую жидкость (всасывающая труба и донный клапан не нужны).

Раб. колесо - VAL: осажненное (вихревого типа)

- SC: открытое

Раструб - VAL30, SC30, SC50: резьбовой по стандарту ISO 228

- VAL65: фланцевый с резьбовым, овальным, плоским контрфланцем UNI 2245, PN 2,5.

Применение

для слегка загрязненных жидкостей, для жидкостей, не содержащих абразивных частиц и не агрессивных к конструкционным материалам насоса
 для слива воды из ванн или дренажа канав с бытовыми и промышленными стоками

Эксплуатационные ограничения

Температура жидкости не более 40°C.

Температура окружающего воздуха не более 40°C.

Непрерывный режим эксплуатации.

Максимальный диаметр твердых частиц: VAL 30 = 25 мм, VAL 65 = 50 мм;
 SC 30 = 3 мм, SC 50 = 6 мм.

Электродвигатель

Асинхронный двухполюсный электродвигатель, частота 50 Гц (число оборотов $n = 2900$ об./мин.)

VAL -SC: трехфазный - 230/400 В ($\pm 10\%$)

VALM-SCM: монофазный 230 В ($\pm 10\%$), с термозащитным устройством.

Изоляция класса "F".

Защитное устройство IP 54.

Конструкция в соответствии со стандартом IEC 34.

Специальные исполнения под заказ

для работы под другими напряжениями

для работы с частотой 60 Гц

с защитным устройством IP 55

направляющая втулка вала из бронзы (для жидкостей температурой до 100°C.

для работы с жидкостями или в среде с более высокой температурой

Конструкционные материалы

Составная часть	VAL	SC
Корпус насоса	Чугун	Чугун
Корпус нижней опоры*	GJL 200 EN 1561	GJL 200 EN 1561
Рабочее колесо	Латунь P-Cu Zn 40 Pb 2 UNI 5705 в мод. VAL 30	Латунь P-Cu Zn 40 Pb 2 UNI 5705
	Чугун GJL 200 EN 1561 в мод. VAL 65	
Вал	Сталь C 40 UNI 7231	
Направляющая втулка вала	Тех. полимер	
Эащитный кожух вала	Хромир. бронза (в мод. VAL65)	-

* Отсутствует в модели VAL 30

Область применения $n \approx 2900$ об./мин.

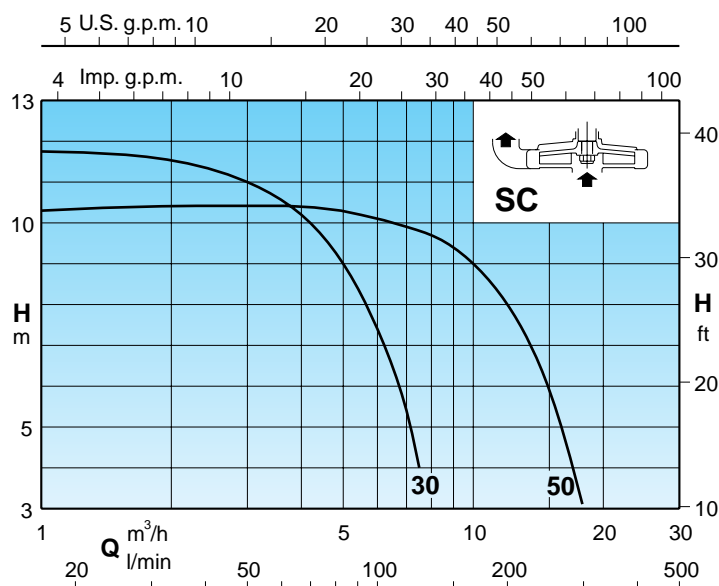
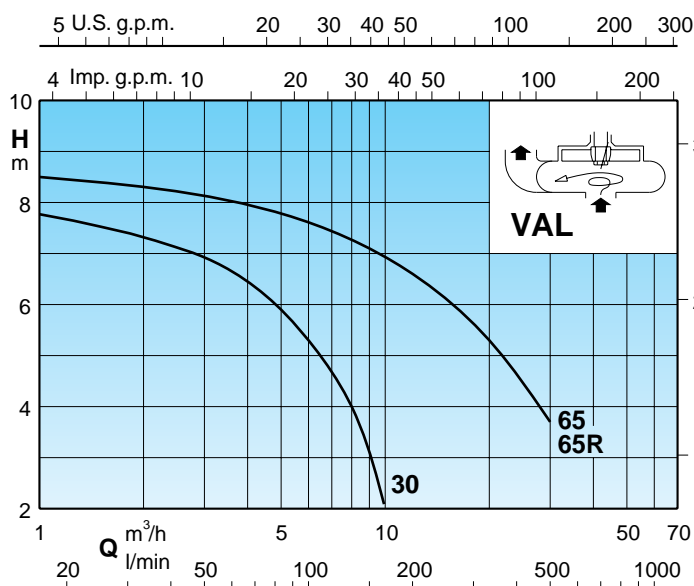

Тех. характеристики $n \approx 2900$ об./мин.

3 ~	230V 400V		1 ~	230V		P ₁	P ₂	Q																									
	A	A		A	kW				kW	HP	m ³ /h	H																					
								m																									
								3	3,5	4	4,5	5	5,5	6	6,5	7	7,5	8	9	10	12	14	16	18	20	25	30						
								50	58,3	66,6	75	83,3	91,6	100	108	116	125	133	150	166	200	233	266	300	333	416	500						
VAL 30E	2,3	1,3	VALM 30E	3,6	0,63	0,45	0,6	H																									
VAL 65E	7,5	4,3				1,5	2																										
VAL 65-RE	9,15	5,3				2,2	3																										
SC 30E	2,3	1,3	SCM 30E	2,8	0,47	0,37	0,5																										
SC 50E	2,3	1,3	SCM 50E	3,6	0,69	0,45	0,6		11	10,6	10,2	9,6	9	8,3	7,4	6,5	5,4	4															
																		10,3	10,2	10,1	10	9,9	9,8	9,7	9,4	9	8	6,7	5	3			

P₁ Максимальная потребляемая мощность.

H Общая высота напора в м

Допуски согласно стандарта ISO 9906, приложение "A".

P₂ Номинальная мощность двигателя.

Размеры и вес

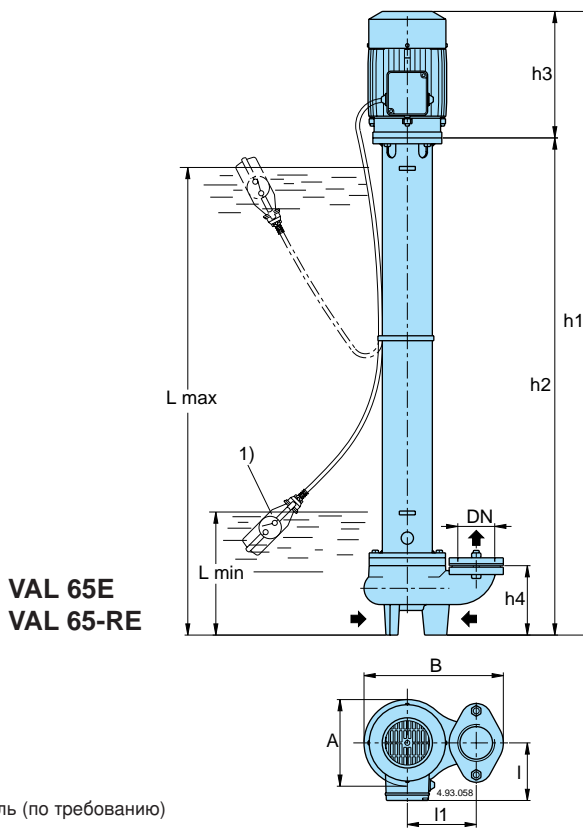
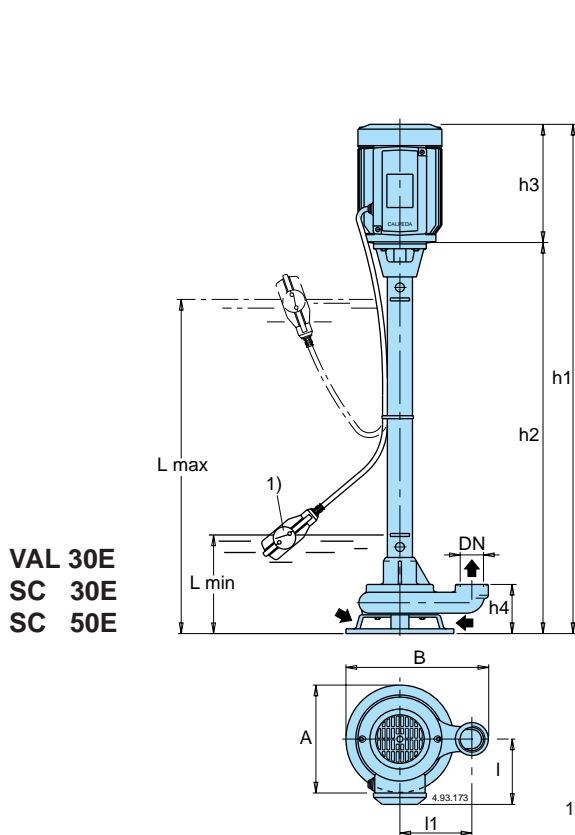

1) Поплавковый выключатель (по требованию)

ТИП	DN ISO 228	MM										kg
		h1	h2	h3	h4	l	l1	L min	L max	A	B	
VAL 30/750E	G 1 1/4	1025	825	200	82	105	120	150	750	180	235	17,8
VAL 30/1000E		1275	1075						1000			19,5
VAL 65/1000E - VAL 65/1000-RE	G 2 1/2	1245	1010	235	140	117	140	250	950	175	283	40
VAL 65/1500E - VAL 65/1500-RE		1745	1510						1450			48
VAL 65/2000E - VAL 65/2000-RE		2245	2010						1950			56
VAL 65/2500E - VAL 65/2500-RE		2745	2510						2450			64
SC 30/500E		765	565						455			17,4
SC 30/750E	G 1 1/4	1015	815	200	105	105	100	200	705	132	192	19,6
SC 30/1000E		1265	1065						955			21,8
SC 30/1250E		1515	1315						1205			24
SC 50/500E	G 2	780	580	200	120	105	120	215	470	173	243	18,5
SC 50/750E		1030	830						720			20,7
SC 50/1000E		1280	1080						970			22,9
SC 50/1250E		1530	1330						1220			25,1